

# Lageplan

Liegenschaftskarte M 1:1000 (LGLN (c) .....)  
 Stadt: ... Gemarkung: ... Flur: ...  
 Stand: ...

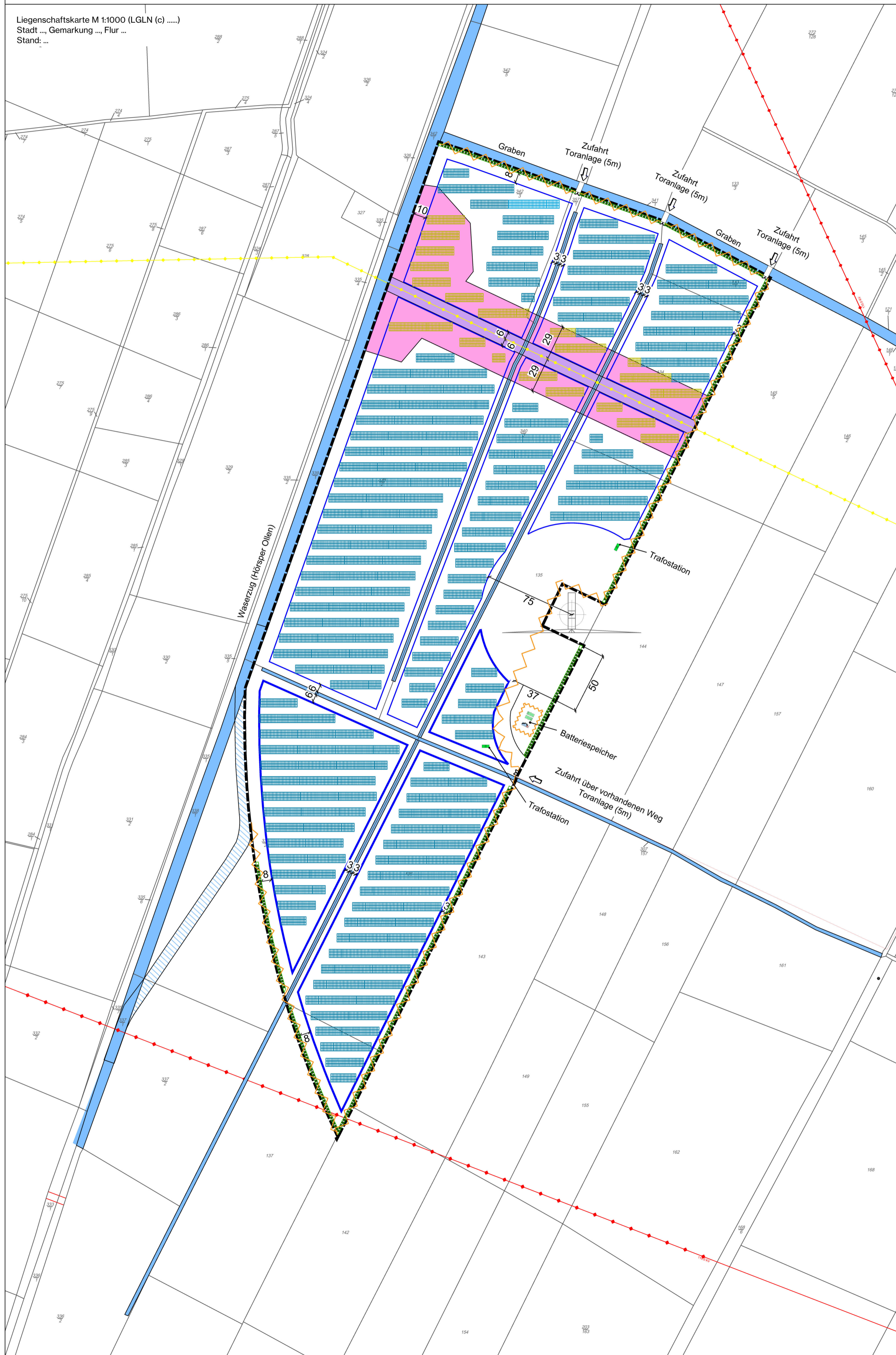

# Schnitt

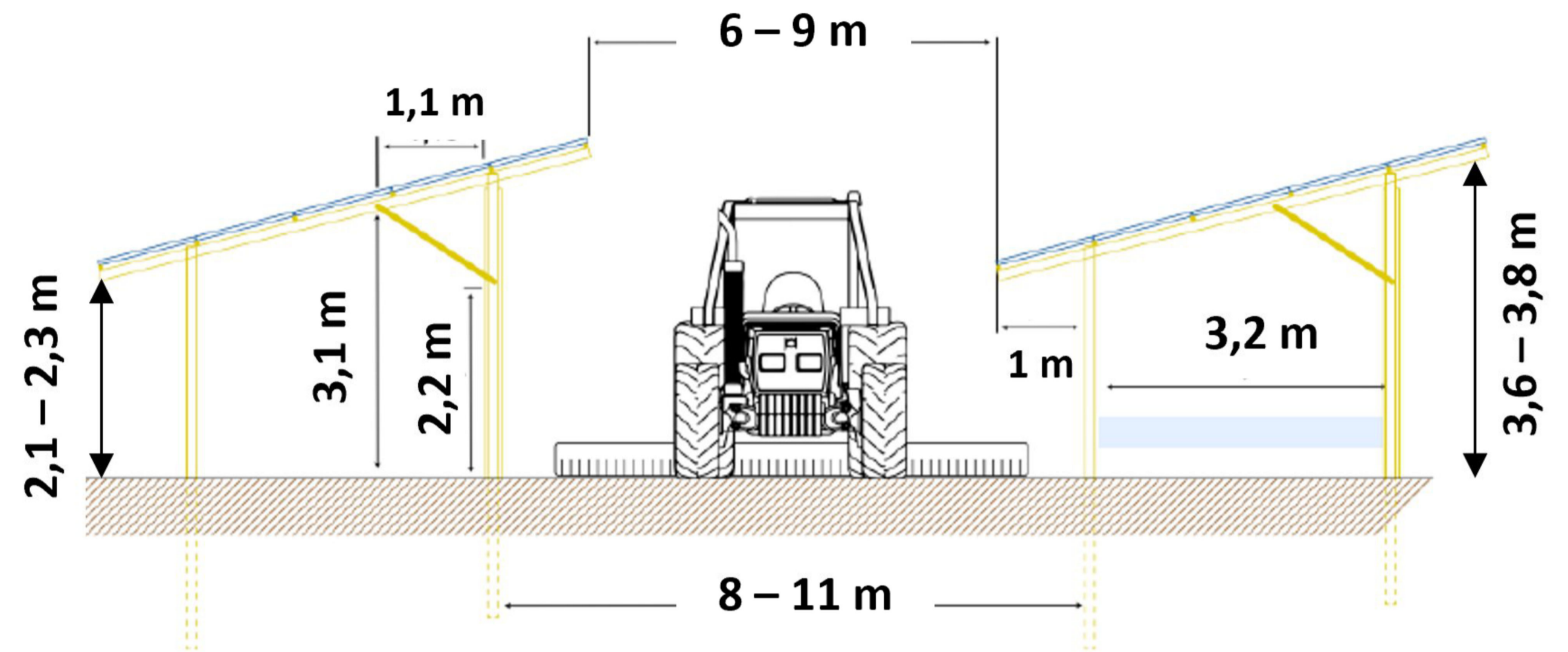

# Legende Lageplan

- Baufenster
- Freileitung 110-kV Bestand
- Freileitung 380-kV in Planung
- temporär freizuhaltende Bauflächen Leitungstrasse
- freizuhaltende Bauflächen Leitungstrasse
- Zaunanlage (H= 2,50 m)
- Eingrünung mit Weiden (Breite Pflanzstreifen: 2 m)
- Photovoltaikmodule
- Photovoltaikmodule auf temporär freizuhaltenden Flächen (Bau unter Vorbehalt nach Fertigstellung der Leitung)
- Trafostation
- Batteriespeicher
- Wasserflächen
- zukünftiger Verlauf der Hörsperr Ollen (Grabenverlegung bei Bau der B212n)
- Grenze des räumlichen Geltungsbereiches Vorhaben- und Erschließungsplan

# Übersichtsplan

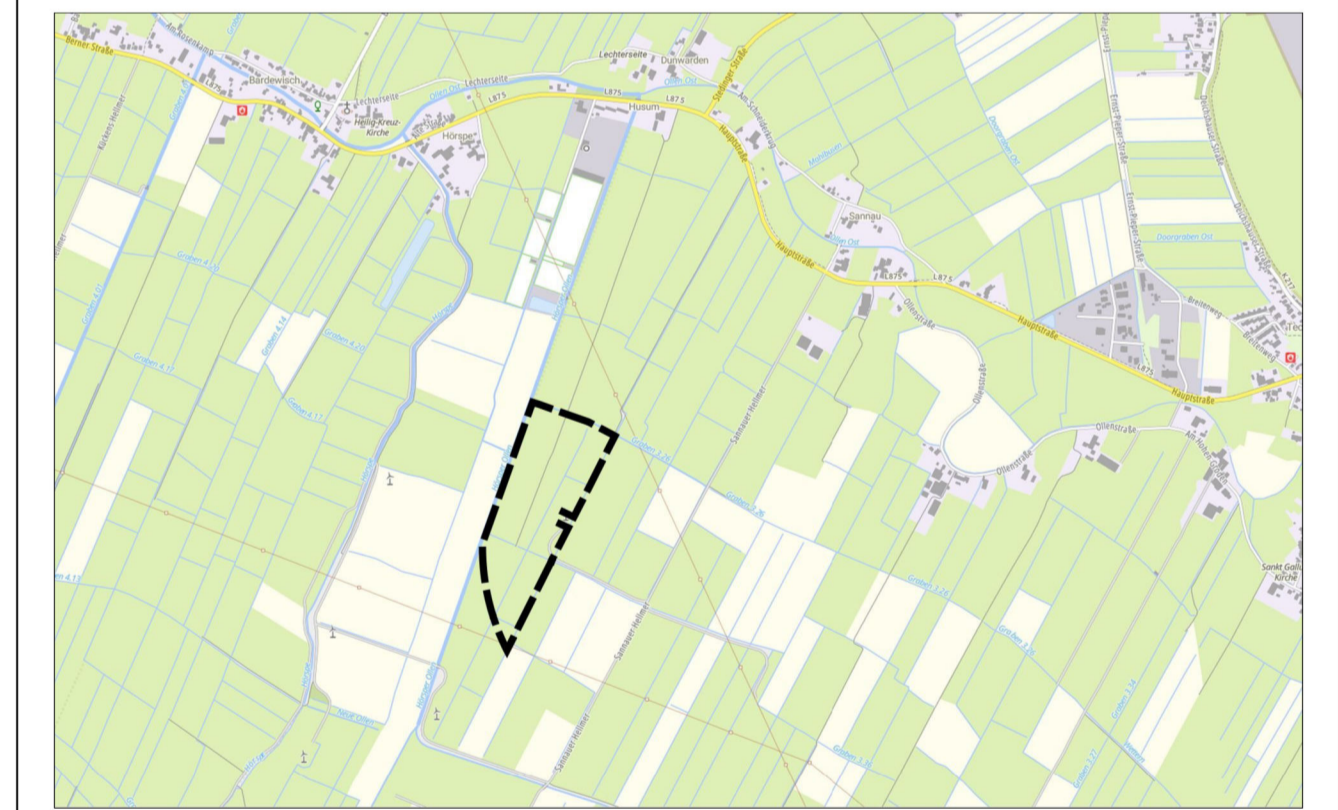

© GeoBasis-DE / BKG 2025, Datenquelle: basemap.de

# vorhabenbezogener Bebauungsplan Nr. 41

"Solarpark Sannauer Feld"

Vorhaben- und Erschließungsplan

Blatt 2

Gemeinde Lemwerder  
 Landkreis Wesermarsch



Im Auftrag  
 P3 Planungsteam GbR mbH  
 Ofener Straße 33a 26121 Oldenburg  
 0441 74 210 / info@p3-plan-partner.de

Stand: 03/2026

Unterlage für den Satzungsbeschluss